

# 山口県強化練習会(中学生地区別対抗戦)

## 男子予選リーグ

令和4年12月10日(土)

Aリーグ(1コート)		1	2	3	勝敗	順位
1	山口A	/	③	③	2/0	1
2	周南C	0	/	③	1/1	2
3	萩阿武	0	0	/	0/2	3

Bリーグ(2コート)		1	2	3	勝敗	順位
1	山口B	/	③	②	2/0	1
2	光B	0	/	0	0/2	3
3	岩国A	1	③	/	1/1	2

Cリーグ(3コート)		1	2	3	勝敗	順位
1	宇部A	/	③	③	2/0	1
2	柳井B	0	/	1	0/2	3
3	美祢B	0	②	/	1/1	2

Dリーグ(4コート)		1	2	3	勝敗	順位
1	周南A	/	③	③	2/0	1
2	岩国B	0	/	1	0/2	3
3	宇部B	0	②	/	1/1	2

Eリーグ(9コート)		1	2	3	勝敗	順位
1	長門	/	③	1	1/1	2
2	熊毛B	0	/	0	0/2	3
3	光A	②	③	/	2/0	1

Fリーグ(10コート)		1	2	3	勝敗	順位
1	下松A	/	③	③	2/0	1
2	防府B	0	/	②	1/1	2
3	柳井A	0	1	/	0/2	3

Gリーグ(11コート)		1	2	3	勝敗	順位
1	周南B	/	②	1	1/1	2
2	山陽小野田B	1	/	1	0/2	3
3	下関A	②	②	/	2/0	1

Hリーグ(17コート)		1	2	3	勝敗	順位
1	熊毛A	/	②	0	1/1	2
2	下関B	1	/	0	0/2	3
3	山陽小野田A	③	③	/	2/0	1

Iリーグ(18コート)		1	2	3	勝敗	順位
1	美祢A	/	③	0	1/1	2
2	下松B	0	/	1	0/0	3
3	防府A	③	②	/	2/0	1

※ 試合順は下記のとおり。審判は相互審判をお願いします。

1試合目 2試合目 3試合目

各リーグ	1-2	2-3	1-3

※ 試合はすべて5ゲームマッチで行う。

※ ベンチは若い番号のチームが、審判台からみて左側とする。

※ リーグ戦終了後、1・2位による決勝トーナメントと3位トーナメントを行います。

# 山口県中学生地区別対抗戦

令和4年12月10日(土)

## 男子決勝トーナメント

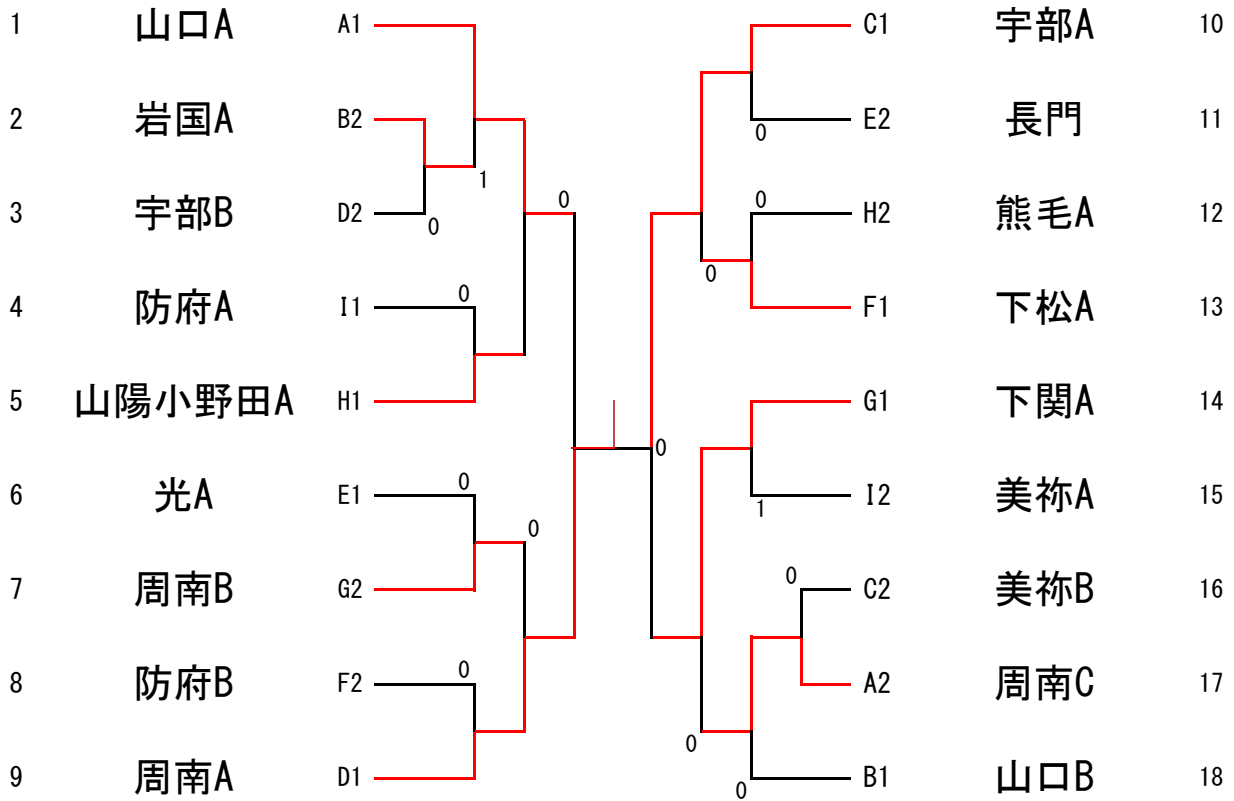

## 男子3位トーナメント

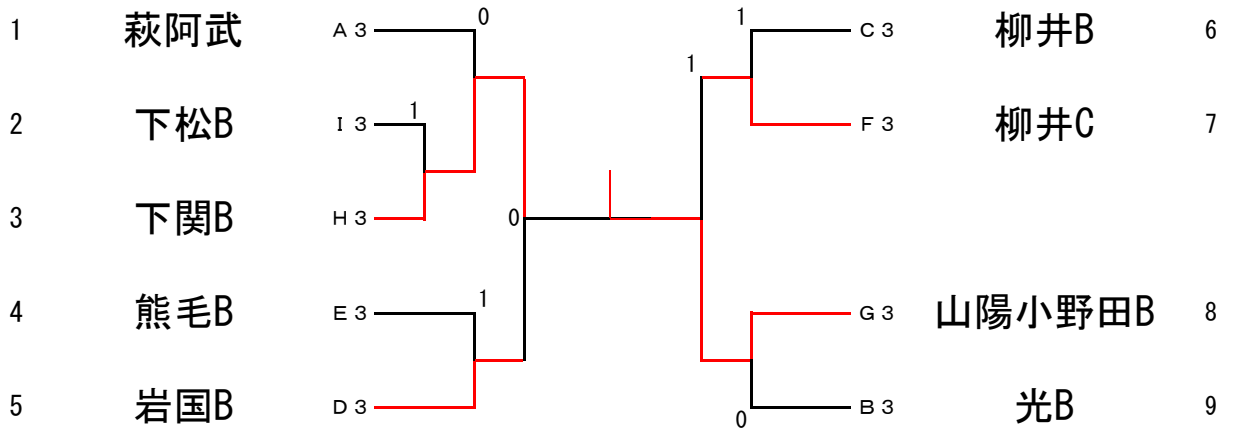

# 山口県強化練習会(中学生地区別対抗戦)

## 女子予選リーグ

令和4年12月10日(土)

Aリーグ(5コート)		1	2	3	勝敗	順位
1	周南A	/	③	③	2/0	1
2	山陽小野田B	0	/	1	0/2	3
3	下関B	0	②	/	1/1	2

Bリーグ(6コート)		1	2	3	勝敗	順位
1	下松A	/	③	③	2/0	1
2	山口B	0	/	③	1/1	2
3	萩阿武A	0	0	/	0/2	3

Cリーグ(7コート)		1	2	3	勝敗	順位
1	光A	/	②	1	1/1	2
2	長門B	1	/	1	0/2	3
3	防府B	②	②	/	2/0	1

Dリーグ(8コート)		1	2	3	勝敗	順位
1	美祢A	/	②	1	1/1	2
2	岩国B	1	/	0	0/2	3
3	長門A	②	③	/	2/0	1

Eリーグ(12コート)		1	2	3	勝敗	順位
1	岩国A	/	③	③	2/0	1
2	熊毛B	0	/	②	1/1	2
3	宇部B	0	1	/	0/2	3

Fリーグ(13コート)		1	2	3	勝敗	順位
1	周南B	/	③	③	2/0	1
2	下松B	0	/	②	1/1	2
3	柳井	0	1	/	0/2	3

Gリーグ(14コート)		1	2	3	勝敗	順位
1	熊毛A	/	②	1	1/1	2
2	萩阿武B	1	/	0	1/1	3
3	防府A	②	③	/	2/2	1

Hリーグ(15コート)		1	2	3	勝敗	順位
1	山口A	/	③	1	1/1	2
2	美祢B	0	/	0	0/2	3
3	山陽小野田A	②	③	/	2/0	1

Iリーグ(16コート)		1	2	3	勝敗	順位
1	宇部A	/	③	③	2/0	1
2	光B	0	/	1	0/2	3
3	下関A	0	②	/	1/1	2

※ 試合順は下記のとおり。審判は相互審判をお願いします。

1試合目 2試合目 3試合目

各リーグ	1-2	2-3	1-3

※ 試合はすべて5ゲームマッチで行う。

※ ベンチは若い番号のチームが、審判台からみて左側とする。

※ リーグ戦終了後、1・2位による決勝トーナメントと3位トーナメントを行います。

# 山口県中学生地区別対抗戦

令和4年12月10日(土)

## 女子決勝トーナメント

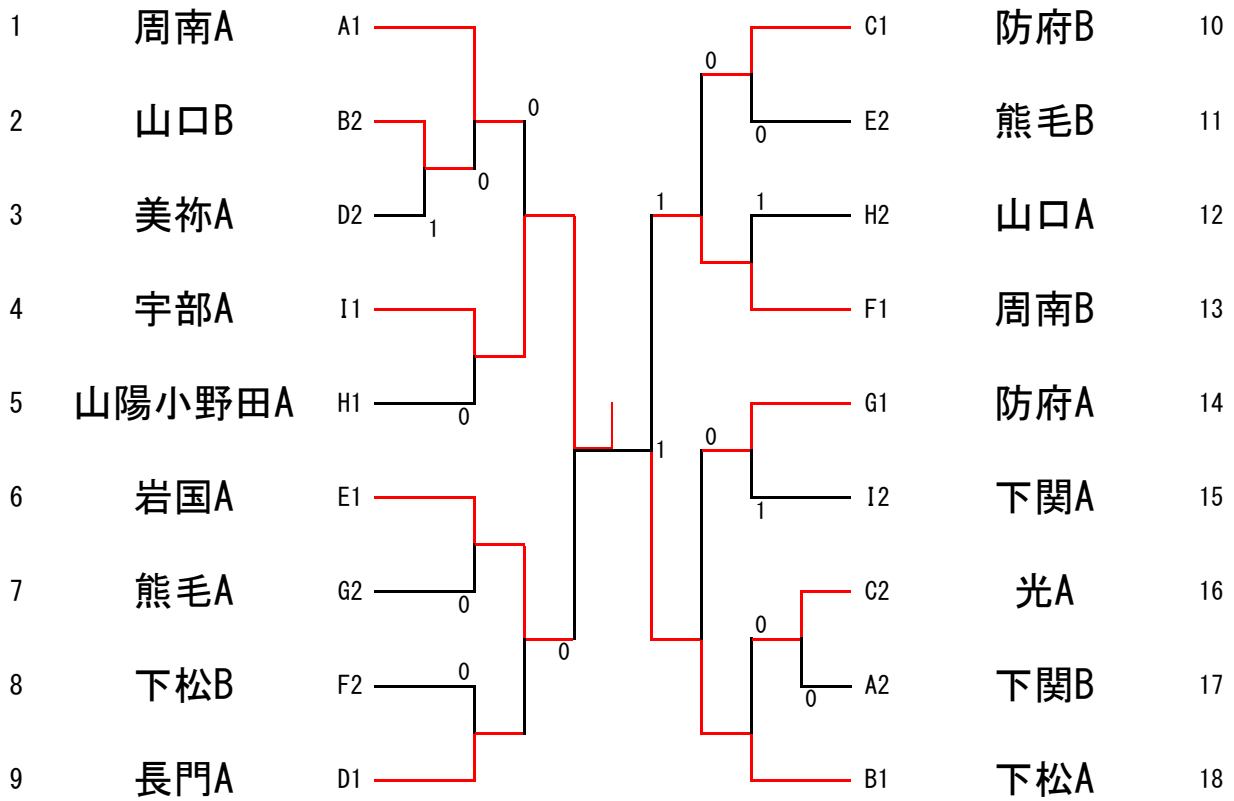

## 女子3位トーナメント

